

biber

Manuelle Frucht- und Beerenpresse

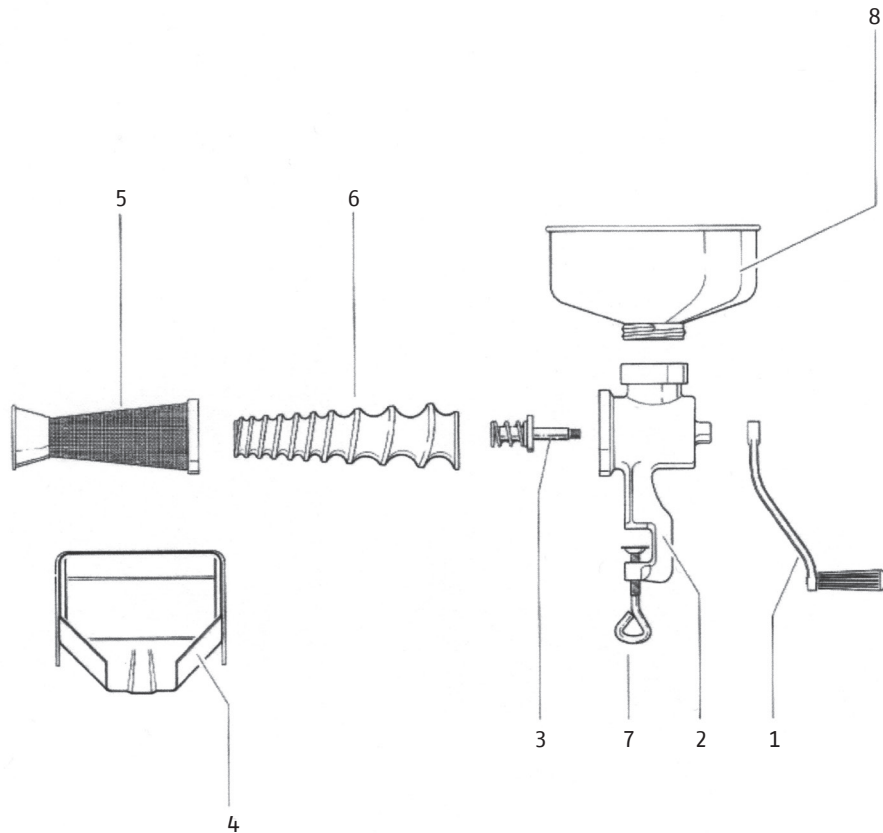

Anleitung
Instructions
Instructions



- 1 Kurbel
- 2 Gusseisenkörper
- 3 Zugzapfen mit Feder
- 4 Tropfrinne
- 5 Filterkegel
- 6 Schraube
- 7 Klemme
- 8 Trichter

Lesen Sie diese Gebrauchsanleitung sorgfältig vor der Inbetriebnahme und bewahren Sie sie gut für den späteren Gebrauch auf.

Wichtige Schutzvorkehrungen

Dieses Gerät ist nicht dafür bestimmt, durch Personen mit eingeschränkter physischer, sensorischer und/oder mangelnder Erfahrung und Wissen benutzt zu werden, es sei denn, sie werden durch eine für ihre Sicherheit zuständige Person beaufsichtigt oder erhalten von ihnen Anweisungen, wie das Gerät zu benutzen ist. Kinder sollten beaufsichtigt werden, um sicherzustellen, dass sie nicht mit dem Gerät spielen.

Verantwortung des Herstellers

Der Hersteller weist jegliche Verantwortung von Schäden, Unfällen usw. von sich, die aufgrund von unsachgemäßer Handhabung und/oder Nichtbefolgen der Gebrauchsanleitung entstehen. Dasselbe gilt für das Anbringen und/oder Umbauen am Gerät, die nicht vom Hersteller vorgesehen sind. Das Gerät ist ausschließlich für den Hausgebrauch/Privathaushalt bestimmt.

Bedienung

Die manuelle Frucht- und Beerenpresse an einer stabilen Arbeitsfläche befestigen, indem die Klemme (7) per Hand festgezogen wird; den Trichter (8) auf den Gewindehals des Gusseisenkörpers (2) schrauben und die Tropfrinne (4) mittels der speziellen Halterungen an dem Filterkegel (5) und an dem Gusseisenkörper (2) befestigen. Nun die Kurbel (1) in dem metallenen Zapfen an der Rückseite der manuellen Frucht- und Beerenpresse einsetzen. Die Maschine ist jetzt einsatzbereit: Es ist zu vermeiden, die Maschine trocken (ohne Inhalt) zu betreiben. Nach der Arbeit die Kurbel (1) abziehen, den Trichter (8) abschrauben, die Tropfrinne (4) aushaken und den Filterkegel (5) im Uhrzeigersinn drehen, um die Nylonschraube (6) herausnehmen zu können. Die manuelle Frucht- und Beerenpresse von der Arbeitsfläche lösen und alle mit den Früchten und/oder Beeren in Berührung geratenen Teile sorgfältig waschen und abtrocknen.

Produktgarantie

Auf alle Produkte besteht eine zweijährige Garantie hinsichtlich Fabrikationsfehlern ab Kaufdatum durch den Endkunden. Das Kaufdatum ist durch einen Kassenzettel oder eine Rechnung nachzuweisen. Schäden, die durch unsachgemäßes Zusammenbauen oder Nutzen des Gerätes sowie durch Sturz und falsche Reinigung entstehen, sind von der Garantie ausgenommen. Ausgeschlossen sind auch Schäden durch Abnutzung. Die Garantie erlischt bei Reparaturen oder Eingriffen durch Dritte.

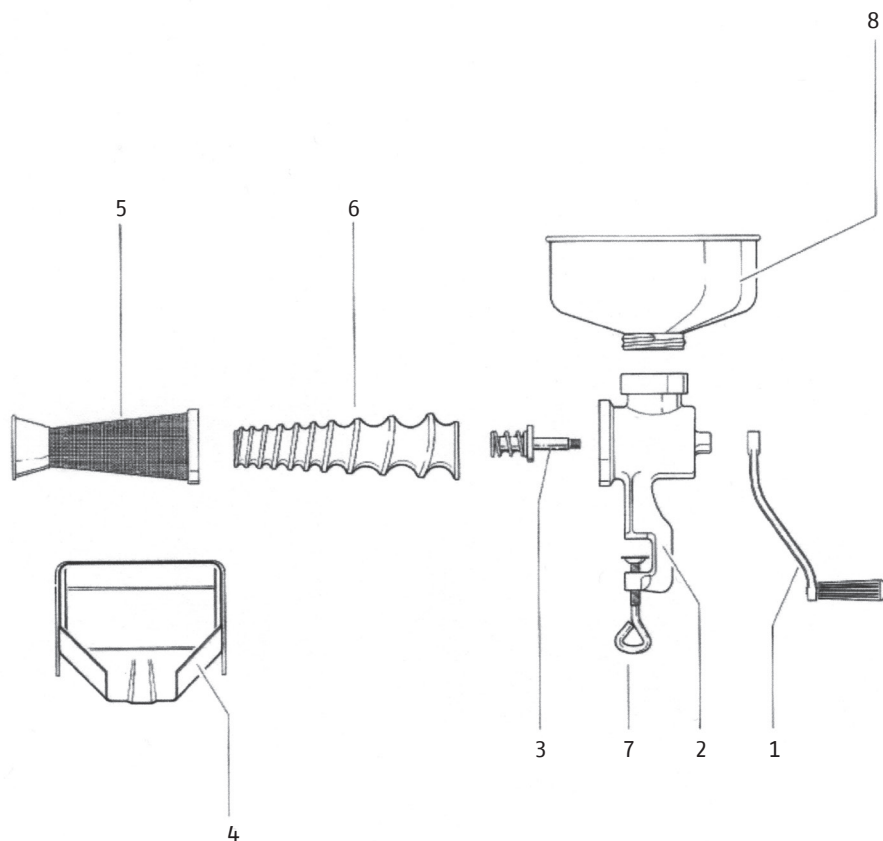

- 1 Handle
- 2 Cast iron body
- 3 Pin with spring
- 4 Drip pan
- 5 Filter
- 6 Screw
- 7 Clamp
- 8 Funnel

Read all instructions and save for future reference .

The continuous further development of the products with regard to technical, ecological and economic aspects is very important factor for the manufacturer. Any deviation from the instructions for use for this appliance can be a consequence of this process.

Important safeguards

This appliance is not intended for use by persons (including children) with reduced physical, sensory or mental capabilities, or lack of experience and knowledge, unless they are supervised or have been instructed in its use by a person responsible for their safety.

Manufacturer's responsibility

The manufacturer is aware of any responsibility for damage, accidents, etc., which may occur due to caused by improper handling and/or failure to follow the instructions for use. The same applies to the attachment and/or modification of the appliance not provided for by the manufacturer. The device is intended exclusively for domestic use.

Operation of the manual fruit and berry press

Attach the manual fruit and berry press to a stable work surface by tightening the clamp (7) by hand, screw the funnel (8) onto the threaded neck of the cast iron body (2) and attach the drip tray (4) to the filter cone (5) and to the cast iron body (2) using the special holders. Now insert the crank (1) into the metal pin on the back of the manual fruit and berry press. The machine is now ready for operation: Avoid operating the machine dry Afterwards, remove the crank (1), unscrew the funnel (8), unhook the drip tray (4) and turn the filter cone (5) clockwise to remove the nylon screw (6). Remove the manual fruit and berry press from the work surface and carefully wash and dry all parts that come in contact with the fruit and/or berries.

Keep these instructions.

Product warranty

All products are warranted against defects in workmanship for two years from the date of purchase by the end customer. The date of purchase must be proved by a receipt or invoice. The warranty applies in the event of manufacturing defects. The warranty does not apply to damage caused by improper assembly or use of the appliance, as well as damage caused by falling or incorrect cleaning. Damage caused by wear and tear is also excluded. The guarantee expires in the event of repairs or interventions by third parties. Delivery and cleaning of the device, if necessary, is not covered by the warranty.

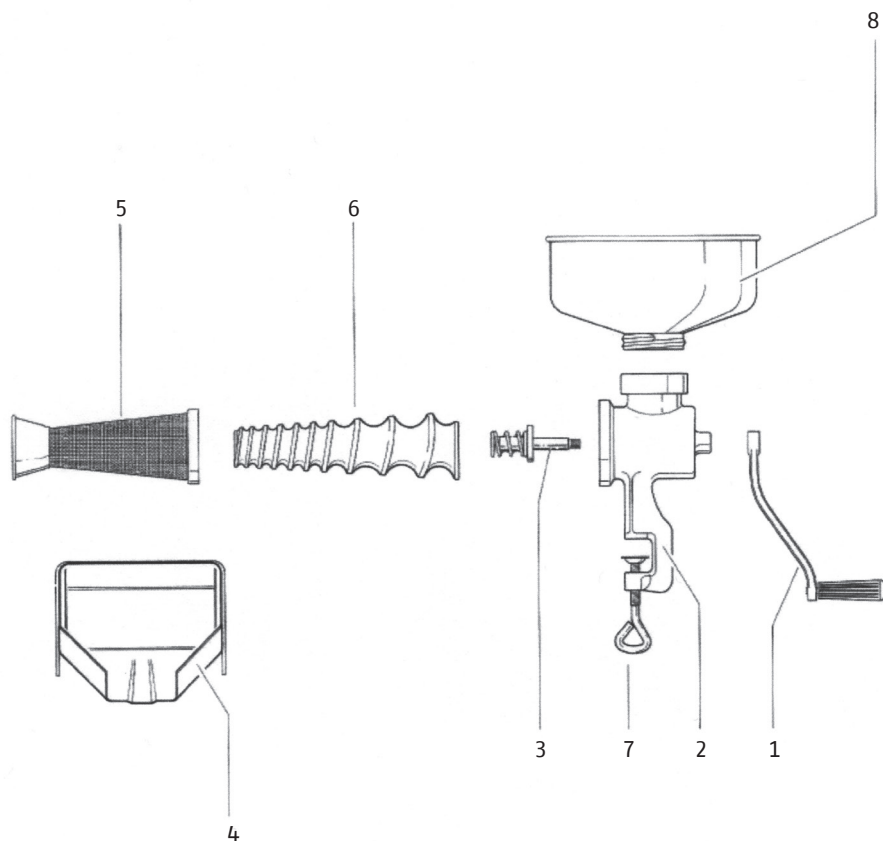

- 1 Manivelle
- 2 Corps en fonte
- 3 Goupilles de traction avec ressort
- 4 Bac collecteur
- 5 Cône filtrant
- 6 Vis
- 7 Pince
- 8 Entonnoir

Lire attentivement la notice avant l'utilisation et garder la notice.

Le développement continu des produits en ce qui concerne les aspects techniques, écologiques et économiques est un facteur important. Un éventuel écart par rapport au mode d'emploi de cet appareil peut être la conséquence de ce processus.

Précautions de protection importantes

Cet appareil n'est pas destiné aux personnes à mobilité réduite, aux capacités physiques, sensorielles ou mentales diminuées ou manquant d'expérience ou de connaissances, à moins qu'elles ne soient supervisées par une personne responsable de leur sécurité ou n'aient reçu des instructions de votre part sur la façon d'utiliser l'équipement. Les enfants devraient être surveillés pour s'assurer qu'ils ne jouent pas avec l'équipement.

Responsabilité du fabricant

Le fabricant rejette toute responsabilité en cas de dommages, d'accidents, etc. pouvant survenir causés par une manipulation incorrecte et/ou le non-respect du mode d'emploi. Il en va de même pour la fixation et/ou la modification de l'appareil non prévue par le fabricant. L'appareil doit être utilisé exclusivement pour un usage domestique.

Fonctionnement du presseur manuel pour fruits et baies

Fixer la presse manuelle à fruits et à baies sur une surface de travail stable en serrant à la main la pince (7), visser l'entonnoir (8) sur le col fileté du corps en fonte (2) et fixer le bac collecteur (4) au cône filtrant (5) et au corps en fonte (2) avec les supports spéciaux. Insérez maintenant la manivelle (1) dans l'axe métallique à l'arrière de la presse manuelle à fruits et baies. La machine est maintenant prête à fonctionner : évitez de faire fonctionner la machine à sec sans tomates. Après le travail, enlevez la manivelle (1), dévissez l'entonnoir (8), retirez le bac collecteur (4) et tournez le cône filtrant (5) dans le sens des aiguilles d'une montre pour retirer la vis en nylon (6). Retirez la presse manuelle à fruits et baies de la surface de travail, et lavez et séchez soigneusement toutes les parties entrées en contact avec les fruits et/ou baies. Conservez ces instructions dans un endroit sûr.

Conservez ces instructions dans un endroit sûr.

Garantie produit

Tous les produits sont garantis contre tout défaut de fabrication pendant deux ans à compter de la date d'achat par le client final. La date d'achat doit être prouvée par un reçu ou une facture. La garantie s'applique en cas de défauts de fabrication. La garantie ne s'applique pas en cas de dommages causés par un montage ou une utilisation incorrects de l'appareil, ainsi qu'en cas de dommages causés par une chute ou un nettoyage incorrect. Les dommages causés par l'usure sont également exclus. La garantie expire en cas de réparation ou d'intervention de tiers. La livraison et le nettoyage de l'appareil, le cas échéant ne sont pas couverts par la garantie.

biber

Manuelle Frucht- und Beerenpresse



Anleitung
Instructions
Instructions